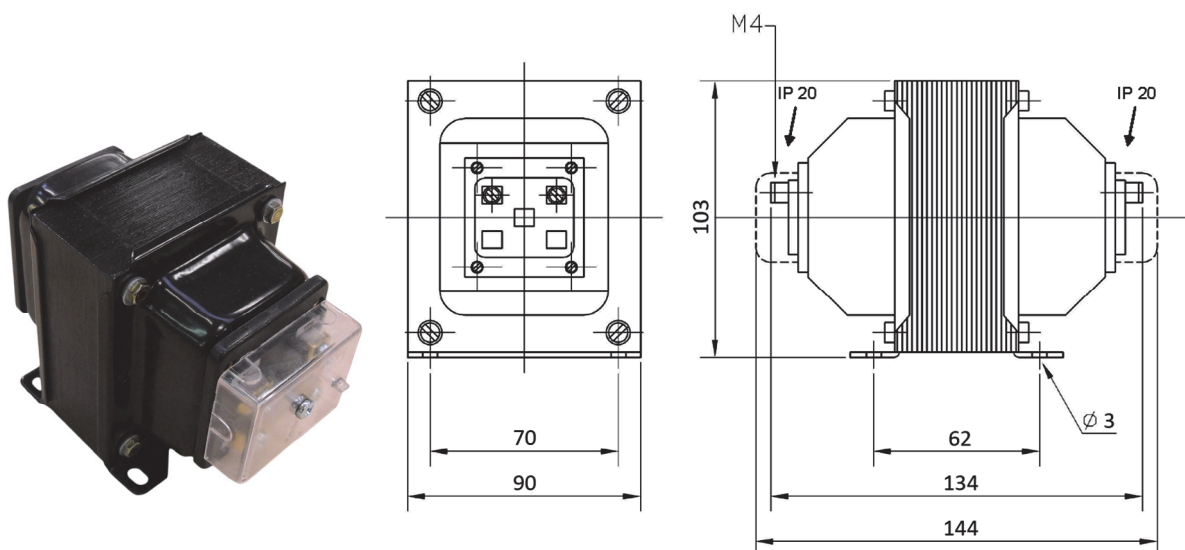

**Dati tecnici generali / General data**

- Corrente termica di breve durata / <i>Rated short-time thermal current (I<sub>th</sub>)</i>	40/1 In/s	
- Livelli d'isolamento / <i>Insulation levels</i>	0,72/3 kV	r.m.s.
- Corrente massima permanente di riscaldamento / <i>Rated continuous thermal current</i>	1,2 In	
- Frequenza nominale / <i>Rated frequency</i>	50 ÷ 60 Hz	
- Autoconsumo / <i>Self consumption</i>	8 VA	
- Peso (circa) / <i>Weight (about)</i>	3 kg	
- Grado di protezione / <i>Protection degree</i>	IP20	-
- Temperatura di funzionamento / <i>Working temperature</i>	-10 ÷ +70 °C	
- Temperatura di immagazzinamento / <i>Storage temperature</i>	-20 ÷ +80 °C	

- Conforme alle norme CEI EN 60044-1 & CEI EN 61869-2 / *According to IEC 60044-1 & IEC 61869-2 standards*
- Isolamento a secco, in aria / *Dry insulation*
- Custodia in metallo stampato / *Metallic case execution*
- Fornito con piedini di fissaggio a parete / *Supplied with wall mounting pins*
- Altre portate a richiesta / *Other ratios on request*
- **Disponibile con coprimerseggio sigillabile UTF / Available with UTF sealable terminal cover**
- Per uso interno / *For indoor use*

**Dimensioni in mm / Dimensions mm**

Corrente Primaria A <i>Primary Current A</i>	Classe Prestazione <i>Class - Burden</i>	Classe Prestazione <i>Class - Burden</i>	Codice <i>Code</i>	
<b>Trasformatori sommatore</b> <i>Summating current transformers</i>			Second. <i>5 A</i>	Second. <i>1 A</i>
5 + 5	1 - 20 VA	0,5 - 10 VA	TS1255A	TS1251A
5 + 5 + 5	1 - 20 VA	0,5 - 10 VA	TS1355A	TS1351A
5 + 5 + 5 + 5	1 - 20 VA	0,5 - 10 VA	TS1455A	TS1451A
1 + 1	1 - 20 VA	0,5 - 10 VA	TS1215A	TS1211A
1 + 1 + 1	1 - 20 VA	0,5 - 10 VA	TS1315A	TS1311A
1 + 1 + 1 + 1	1 - 20 VA	0,5 - 10 VA	TS1415A	TS1411A

Corrente Primaria <i>Primary Current A</i>	Classe Prestazione <i>Class - Burden</i>	Classe Prestazione <i>Class - Burden</i>	Codice <i>Code</i>	
<b>Trasformatori correttori di rapporto</b> <i>Ratio-correction C.T.</i>			Second. <i>5 A</i>	Second. <i>1 A</i>
0,5 ÷ 20	1 - 20 VA	0,5 - 10 VA	TS1/CR5	TS1/CR1